

# POKYNY PRO VÝMĚNU NANÁŠECÍ MODULY pneumatických aplikačních hlav tavného lepidla

## 1. Bezpečnostní pokyny

**VÝSTRAHA:** Systém je natlakován! Zbavte systém hydraulického tlaku před jakýmkoliv zásahem do hydraulického okruhu stroje. Opomenutí může způsobit úraz popálením tavným lepidlem.

**VÝSTRAHA:** Roztavený materiál! Použijte ochranné brýle nebo ochranu obličeje, ochranný oděv s dlouhými rukávy a horku odolné rukavice.

## 2. Typy modulů: H20, H100, H200, H200 CF, H400, H440

## 3. Popis

Aplikační modul je ventil, který dávkuje lepidlo. Je upevněn dvěma šrouby na tělese hlavy, od kterého je také vyhříván. Uvnitř modulu je uzavírací jehla s pneumatickým pístkem. Modul je otevírán tlakovým vzduchem a uzavírán zpravidla pružinou (u typů H100 a H440 též vzduchem).

## 4. PROVEDENÍ VÝMĚNY

### Demontáž modulu

- Zapněte tavné zařízení a vyčkejte, až se ohřeje na pracovní teplotu.
- Vypněte čerpadlo a zbavte tavné zařízení zbytkového hydraulického tlaku.
- Vyšroubujte dva šrouby upevňující modul na tělese hlavy a modul oddělte od tělesa hlavy.

**Pozn.:** z lepidlového kanálku tělesa hlavy může vytékat zbytkové lepidlo.

Je-li však aplikační hlava na stroji namontována tak, že trysky stříkají ze spoda nahoru, doporučuje se hlavu před demontáží modulu demontovat z držáku a otočit tryskami dolů, aby po oddělení modulu od hlavy nedošlo k zaplavení vzduchového kanálku vytékajícím lepidlem z lepidlového kanálku. U hlavy namontované v normální poloze toto nebezpečí nehrozí.

Doporučuje se též po oddělení modulu vzduchový kanálek hlavy profouknout tlakovým vzduchem – např. opakovaným ručním spouštěním solenoidového ventilu hlavy.

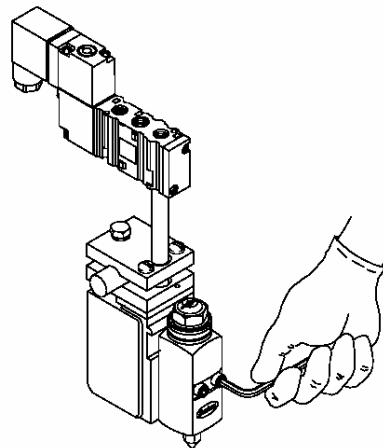

### Montáž modulu

- Očistěte dosedací plochu pro modul na tělese hlavy měkkým hadrem.
- Namontujte nový modul. Pozor na vypadení nebo poškození O-kroužků na dosedací ploše modulu!
- Vyčkejte prohřátí modulu na pracovní teplotu a zapněte čerpadlo.
- Ručním otevřením solenoidového ventilu nebo zmačknutím tlačítka proplachu odvzdušněte modul a vypláchněte jej lepidlem.
- Našroubujte trysku.